

ИНСТРУКЦИЯ ЗА УПОТРЕБА

КОЛА С ДИСТАНЦИОННО УПРАВЛЕНИЕ SPIDER

КОМПОНЕНТИ

- R/C кола Spider
- Дистанционно управление
- USB кабел за зареждане

ТЕХНИЧЕСКИ ХАРАКТЕРИСТИКИ

- Цвят: Син, червен, черен
- Вид дистанционно: Инфракчервено
- Време за игра: около 10 минути
- Време за зареждане: 30–50 минути
- Разстояние: 10–15м
- Батерия: презареждаща се литиева батерия
- Дистанционно управление: 3×AA батерии (не са включени)
- Размери на кола: 15 × 8 × 4.3 см



ХАРАКТЕРИСТИКИ



- (1) Индикатор за заряд
- (2) Джойстик Напред/Назад
- (3) Копче за включване
- (4) Бутон Наляво/Надясно
- (5) Джойстик Наляво/Надясно
- (6) А В С смяна на канал

ИНСТРУКЦИИ ЗА РАБОТА

ВАЖНО! Тази катереща стените кола е предназначена за употреба на закрито върху плоски повърхности. Използването на открито върху груби повърхности може да увреди колата. LED светлината ще започне да премигва когато батерията е слаба, моля премахнете колата до 30 секунди от стената за да я предпазите от падане.

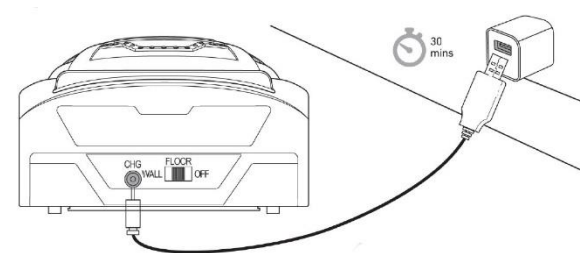

Заредете колата напълно преди да използвате!

Колата има презареждаща се батерия. Свържете USB накрайника към стандартен USB порт и включете микро конектора към задната част на колата, точно до копчето за режим. Колата ще бъде напълно заредена след 30–50 минути.

Колата може да бъде зареждана само когато копчето е в позиция "OFF".

Пълния заряд на батерията ще бъде достатъчен за приблизително 10 минути каране по стена и малко повече при каране по под или друга хоризонтална повърхност

○ ПОСТАВЯНЕ НА БАТЕРИИТЕ НА ДИСТАНЦИОННОТО

Използвайки глава на Phillips или кръстата отвертка, премахнете болта, който държи капака на дистанционното. Поставете 3 "AA" батерии (не са включени) и поставете отново капака на батериите.

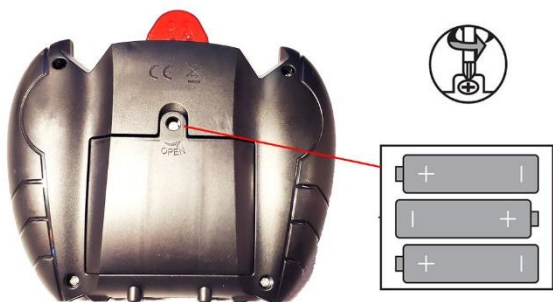

○ ПОСОКИ

Напред и назад:

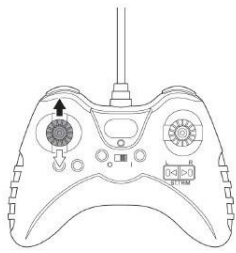
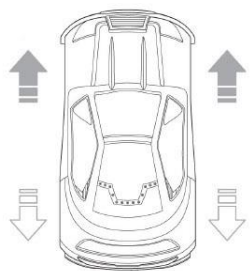

Ляв и десен завой:

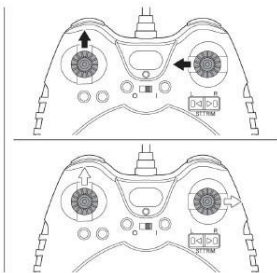
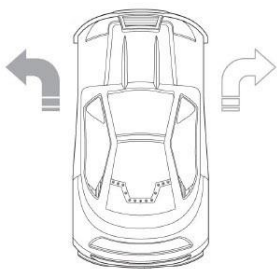

Завъртане:

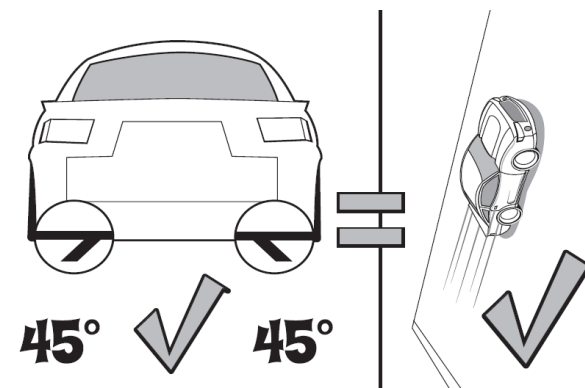

○ НАСТРОЙКА НА МОСТ

Преминете на режим FLOOR, поставете колата на пода и я подкарайте напред без да натискате десния джойстик.

Ако колата завива НАЛЯВО, натиснете бутона **Надясно** докато не започне да се движи в права линия.

Ако колата завива НАДЯСНО, натиснете бутона **Наляво** докато не започне да се движи в права линия.

○ НАСТРОЙКА НА ПОЛИТЕ

Фабричните въздушни поли могат да бъдат настроени на 45° ъгъл и да позволят правилно засмукване на въздух.

Внимание: Колата трябва да бъде карана само на гладки, чисти и плоски повърхности. Мръсотията или парчетата могат да попаднат във вентилатора и могат да причинят щети.

○ СЪВЕТИ ЗА РАБОТА:

1. Почистете двете задвижващи гуми с влажна кърпа преди всяка употреба. Четирите "нормални" колелета не завиват.
2. Намерете гладка равна повърхност – Неравна стена ще предизвика загуба на засмукване и падане на колата.
3. Карайте само върху празни стени – удрянето на кола в картина ще предизвика нейното падане, както и това на картината. Не карайте колата върху стени с нещо върху тях, тъй като това ще накара колата да падне и да й причини щета или тя да причини щета.
4. Не карайте върху ключове за лампа или друго препятствие. Те са по-лоши дори и от легналите полицаи.
5. Не карайте колата към ръбове или към други стени.
6. Не стойте под колата когато я карате по тавана.

○ КАРАНЕ ПО СТЕНИ

Бележка: Функцията катерене е налична само когато копчето е настроено на **WALL**.

Преди да ВКЛ контролера се уверете, че и двата джойстика са в неутрална (централна) позиция.

Поставете контролера на **ON**.

Изберете **WALL** (най в ляво) от копчето на гърба на колата.

Трябва да поставите колата върху стената с колелата върху повърхността.

ВАЖНО

○ ПРЕДУПРЕЖДЕНИЯ ЗА БЕЗОПАСНОСТ

- Само за употреба на закрито.
- Необходимо е присъствието на възрастен.
- Не блъскайте в колата в предмети или груби повърхности, тъй като това ще нанесе щети както на колата, така и на предмета.
- Използвайте този продукт само по предназначени цели. Не използвайте каквито и да било приставки.
- Дръжте пръстите, косата и дрехите си далеч от гумите и двигателя.
- Не оставяйте колата или дистанционното в близост до източник на топлина или на директна слънчева светлина за дълъг период от време.
- Премахнете батериите (ако се махат) когато не използвате продукта за да избегнете неволна работа.
- Този продукт няма компоненти, които да подлежат на ремонт от страна на потребителя. Не разглобявайте.
- Направете пълна проверка на продуктите преди употреба. Ако продукта изглежда износен, протрит/раздробен, спукан или счупен по някакъв начин преустановете употребата незабавно.

- Пазете тези инструкции в случай, че Ви потрябват.

○ ПРЕДУПРЕЖДЕНИЕ ЗА АЛКАЛНИ БАТЕРИИ

- Не смесвайте нови и стари батерии.
- Не смесвайте алкални, стандартни (карбоново-цинкови), или презареждащи се батерии.
- Препоръчват се алкални батерии. Използвайте само посочения волтаж.
- Поставете батериите използвайки правилната полярност. Винаги използвайте, заменяйте и презареждайте (ако е приложимо) батериите в присъствието на възрастен.
- Не зареждайте батерии, които не са презареждащи се.
- Не давайте на късо терминалите за батерии.
- Не излагайте батериите на огън, тъй като те могат да експлодират или да се разтекат.
- Отстранете батериите преди да приберете колата.
- Рециклирайте или изхвърлете батериите според държавното, областното или местното законодателство.

○ ПРЕДУПРЕЖДЕНИЕ ЗА ПРЕЗАРЕЖДАЩИ СЕ БАТЕРИИ

- Колата съдържа батерии, които не са презареждащи се.
- Има риск от пожар и нараняване ако батерията е сцепена, счупена или неправилно използвана.

- Не разглобявайте, чупете, запалвайте или давайте на късо батериите.
- Никога не излагайте батериите на екстремна температура или влага.
- Дръжте далеч от запалими материали и директна слънчева светлина.
- Зареждайте само с предоставеното зарядно, кабел и/или адаптер.
- Презареждащите се батерии трябва да бъдат зареждани само от възрастен.
- Изисква се присъствието на възрастен по време на зареждането на батерията.
- Оставете батерията да достигне стайна температура преди зареждане.
- Зареждайте върху незапалима повърхност и далеч от запалими продукти.
- Преустановете зареждането ако батерията стане гореща, започне да пуши или излъчва остра неприятна миризма.
- Зарядното на батерията трябва регулярно да бъде проверявано за щети по кабела, щепсела, обвивката и други части, като в случай на забелязана щета, зарядното не бива да бъде използвано докато не се ремонтира.
- Рециклирайте или изхвърлете батериите според държавното, областното или местното законодателство
- Пазете тези инструкции в случай, че Ви потрябват.

УСТАНОВЯВАНЕ НА ПРОБЛЕМ

Проблем	Възможна причина	Решение
Колата не тръгва	1. Копчето е изключено	Включете копчето.
	2. Батериите на дистанционното не са поставени правилно	Поставете отново батериите, уверете се, че символите за + и – са правилно насочени.
	3. Батерията на колата е изтощена	Презаредете батерията.
Колата не се катери по стената	1. Не е избран режим WALL	Изберете правилния режим.
	2. Неправилно уплътнение на вакуума	а. Нежно огънете „полите“ надолу за да имат контакт с повърхността.
		б. Проверете „полите“ за повреди и ги поправете с гъвкава лента при нужда.
3. Запушен вакуум	Внимателно проверете за парченца и ги отстранете.	
Колата се пързала по стената	1. Задвижващите гуми са мръсни	Почистете гумите с влажна кърпа.
	2. Improper vacuum seal	Нежно огънете „полите“ надолу за да имат контакт с повърхността.

Колата пада от стената	1. Повърхността не е подходяща за катерене	Изберете друга повърхност.
	2. Батерията на колата е слаба	Батерията е изтощена от каране; изчакайте я да се охлади за 10 минути и след това я презаредете.
Колата спира внезапно	1. Батериите на контролера са изтощени	Сменете батериите.
	2. Колата е извън обхват	Приближете се до колата.
Колата не върви в права линия	1. Мръсна повърхност	Изберете друга повърхност.
	2. Груба повърхност	Изберете друга повърхност.
	3. Задвижващите колелета са мръсни	Почистете гумите с влажна кърпа.
	4. Контролера Наляво/Надясно е изместен	Използвайте бутон Наляво/Надясно под колата за настройка
Колата се управлява трудно	1. Намеса от друго устройство	Отидете на друго място, далеч от други устройства.
	2. Батериите на контролера са изтощени	Сменете батериите.
	3. Батерията на колата е слаба	Батерията е изтощена от каране; изчакайте я да се охлади за 10 минути и след това я презаредете

ГАРАНЦИЯ

Гаранцията е валидна 12 месеца и Вие можете да я използвате при продавача (нас) чрез данните за контакт в долния десен ъгъл. Моля изпратете ни номера и датата на поръчката..



	<p>Символ за изхвърляне и рециклиране на отпадъци от електрическо и електронно оборудване (ОЕЕО). Символът ОЕЕО е поставен върху продукта във връзка с Директива 2012/19/ЕС за Отпадъци от електрическо и електронно оборудване (ОЕЕО). Целта му е да предотврати неправилното изхвърляне на продукта и да насърчи повторната му употреба и рециклиране.</p>
--	--